

Ficha de Homologación válida a partir del 1-1-2026 Ficha N°: 225 Clase: 2

Marca: Chevrolet Modelo: NEW ONIX 16v. 1.6cc.



Motor		Tolerancias
Tipo y Modelo	C 16 XE / X 16 XE.	
Altura Block	243.50 mm.	236.50 mm.
Diámetro Cilindros	79.00 mm.	81.10 mm.
Carrera Cigüeñal	81.50 mm.	+/- 0,20 mm.
Cilindrada Unitaria	399.48 cm ³	422.04 cm ³
Cilindrada Total	1597.92 cm ³	1688.16 cm ³
Diam. Cabeza Biela	45.90 mm	46.10 mm.
Entre Centros Biela	129.40 mm.	131.80 mm.
Peso Biela con Cojinete	447.00 gr.	Mínimo 440.00 gr.
Diámetro Caja Mariposas	51.00 mm.	51.05 mm.
Arandela Restrictora	50.00 mm.	50.00 mm.
Peso Cigüeñal con Engranaje de Distribucion	11.500 kg.	Mínimo 11.450 kg.
Diámetro del Botador	32.00 mm.	32.10 mm.
Diámetro del Muñon de Bancada	54.99 mm.	Rectificadas comerciales
Diámetro del Muñon de Biela	42.96 mm.	Rectificadas comerciales
Cojinetes de Biela	Libre	Medidas y marcas comerciales
Diámetro Cabeza de Válvula de Admisión	2 de 31.10 mm.	29.85 / 32.35 mm.
Diámetro Vástago Válvula de Admisión	2 de 6.00 mm.	5.80 / 6.20 mm.
Largo Válvula de Admisión	Libre	Libre
Diámetro Cabeza Válvula de Escape	2 de 27.50 mm.	26.40 / 28.60 mm.
Diámetro Vástago Válvula de Escape	2 de 6.00 mm.	5.80 / 6.20 mm.
Largo Válvula de Escape	Libre	Libre

Relación Máxima de Compresión: 10 a 1

Opción de motor Diámetro cilindro 80,10mm C 84,10 mm Cil unit 423,29cc Cil total 1693,15cc

Opción de motor Diámetro cilindro 80,50mm C 84,10 mm Cil unit 428,03cc Cil total 1712,13cc

Opción de motor Diámetro cilindro 81,10mm C 83,10 mm Cil unit 429,27cc Cil total 1717,08cc

Medidas de Tapa de cilindro

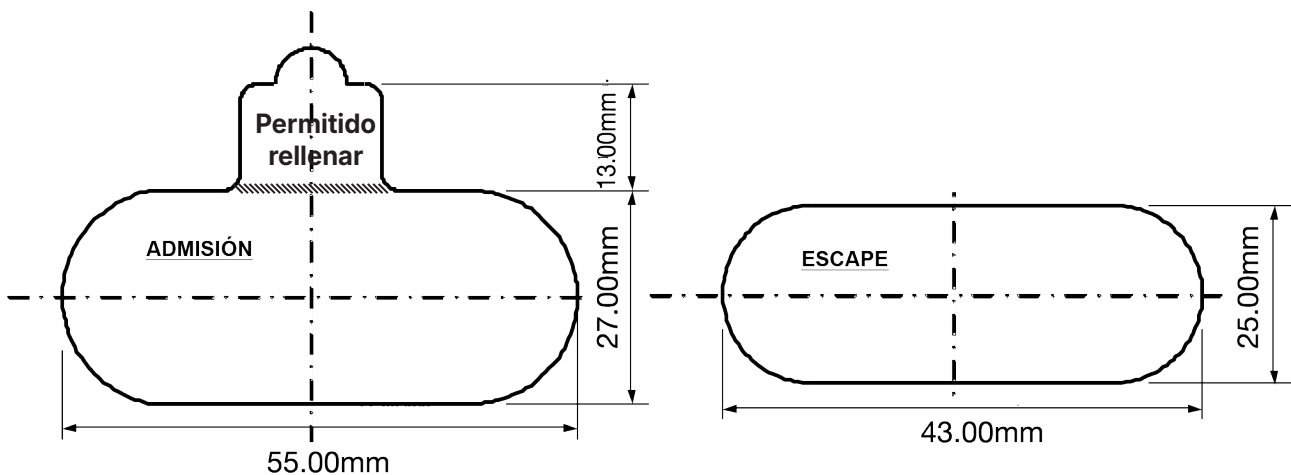

Chevrolet ONIX	Nº de Pieza	Tolerancia
	Bocas Tapas de Cilindro	-2% +4%

Dimensiones		Con dispositivo + 100 mm.
Trochas: Delantera	Hasta: 1740mm	Hasta: 1840mm
Trasera	Hasta: 1720mm	Hasta: 1820mm
Distancia entre ejes	Derecho e Izquierdo: Hasta : 2580 mm.	

Suspensión delantera

La distancia entre centros de rótula superior del eje de giro será de 1150 mm. +/- 100 mm. Las parrillas de suspencion deben tener max 270 mm entre centro de rótulas en el anclaje al chasis.

Se permite rotar la cremallera de dirección.

Dimensional Portamazas Chevrolet Onix

Esquema del portamaza delantero.

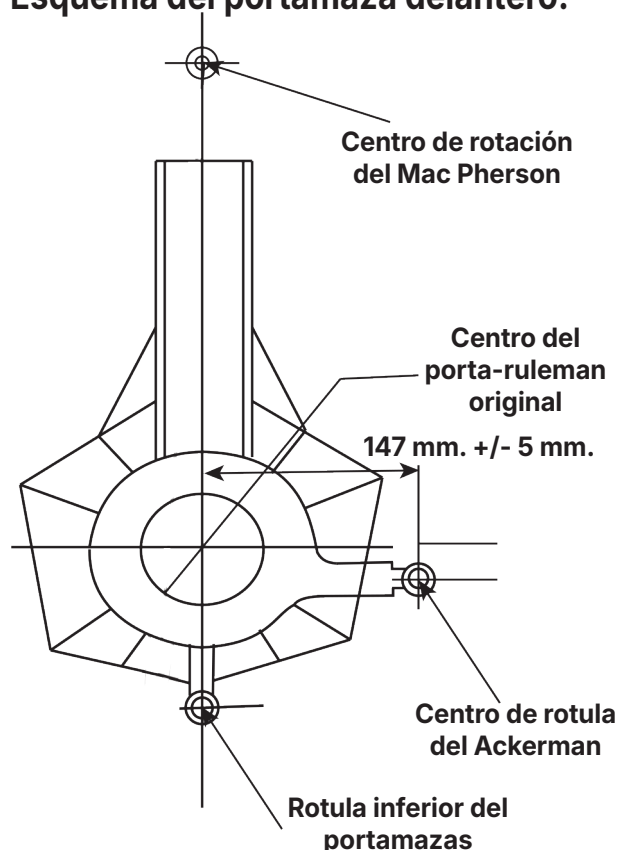

Se permite reemplazar el rulemán original por otro de mayor diámetro, permitiendose las modificaciones necesarias. Diámetro máximo exterior del rulemán hasta 108,00 mm.

Chasis Auxiliar

Se permite elevar el chasis auxiliar en 60 mm max.

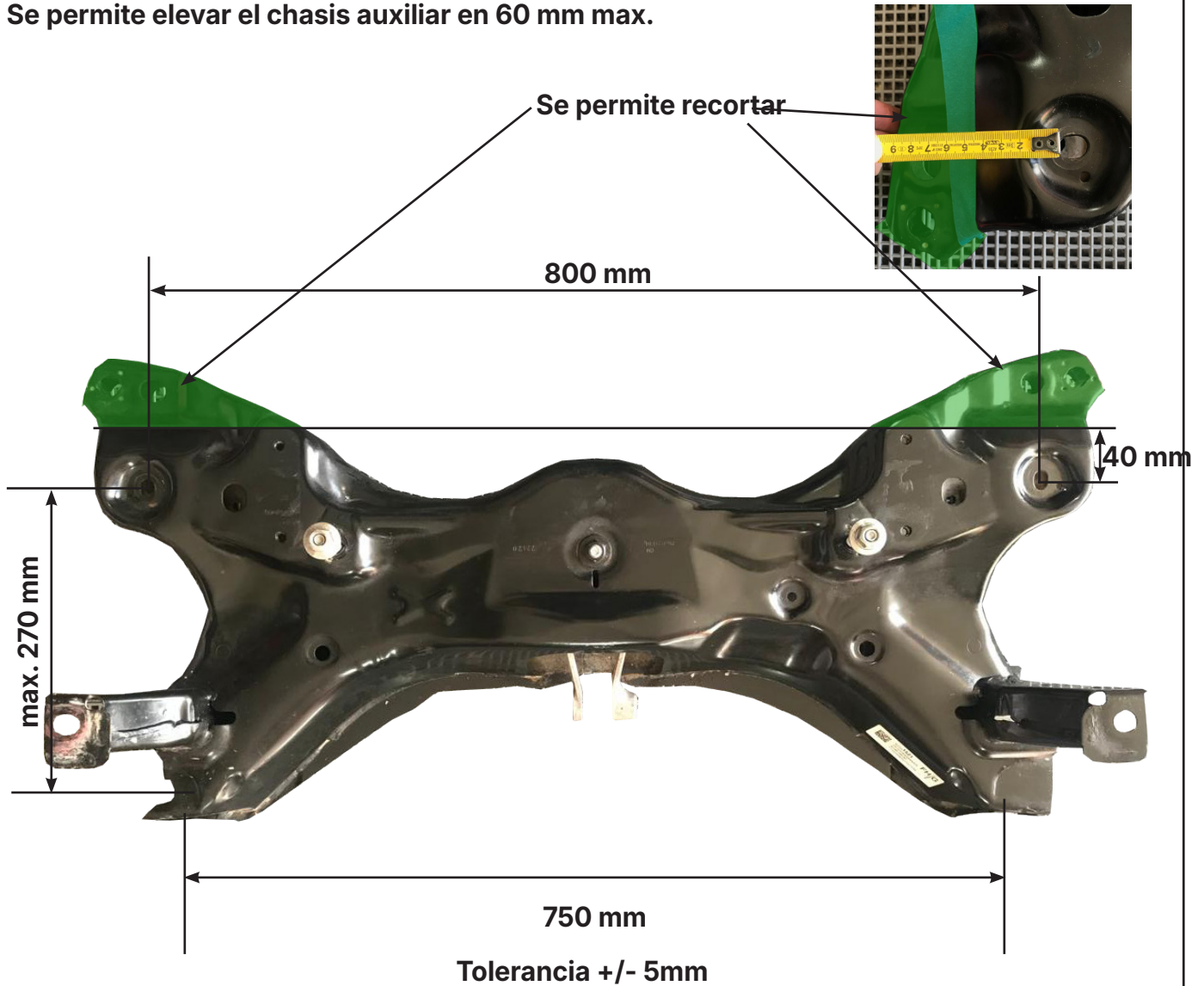

Anclaje parrilla trasera



Anclaje parrilla delantero



Suspensión Trasera

La distancia entre centros de rótula superior será de 1100mm. +/- 50 mm

Se permite retirar el soporte original del espiral en el eje.

Se permite reemplazar el anclaje del eje original (manopla) siempre que el adoptado conserve la posición del eje del tornillo original; elevarlo máximo 50mm

Medidas expresadas en mm

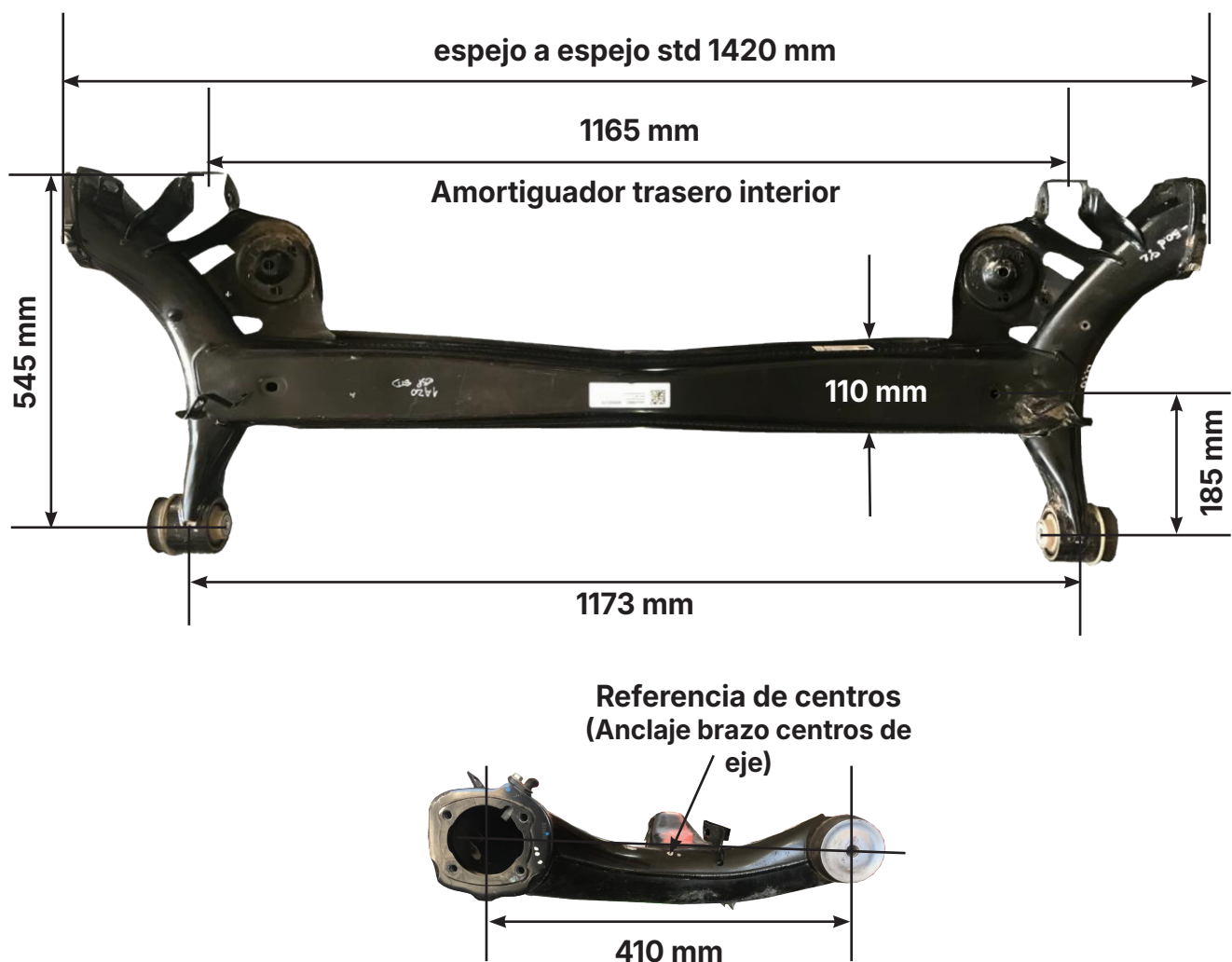

Titulo: Eje Trasero Modelo: Chevrolet Onix	Nº de Pieza	Tolerancia
		+/- 10mm.

Múltiple de Admisión

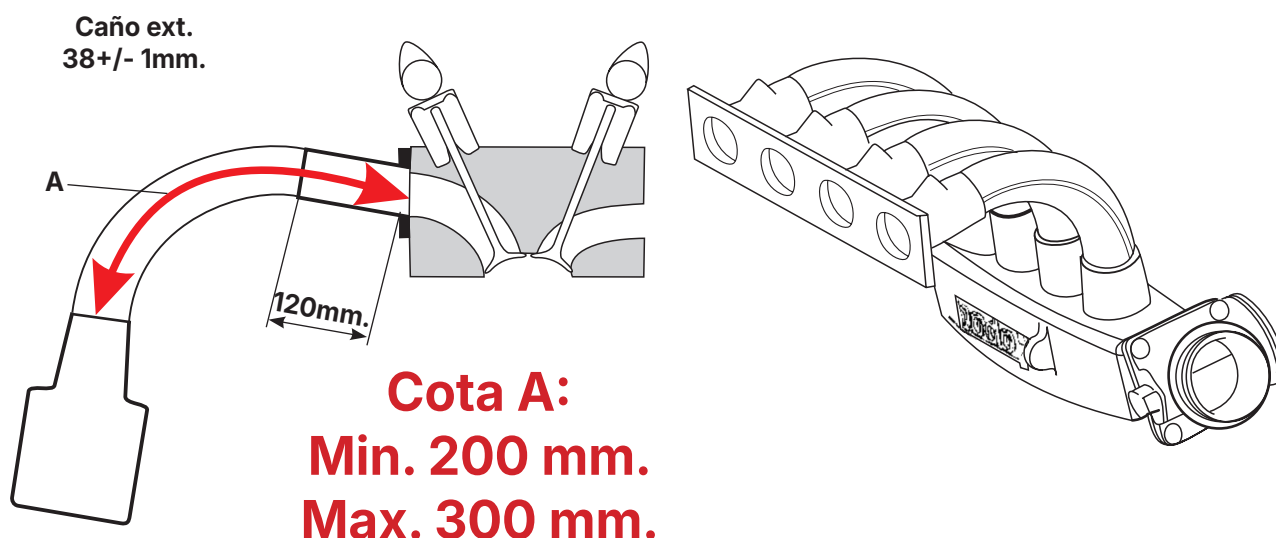

Múltiple de admisión, caja mariposa son homologadas por la categoría. Dentro de la cota A tiene 120 mm. de libre diseño luego de dicha medida el caño debe mantener su sección constante con su respectiva tolerancia. Se puede pulir la boca del plenum hasta un diámetro máximo de 61,5 mm. y con una profundidad máxima hasta el centro de la primera boca de admisión comenzando del apoyo de la caja mariposa.

Plantilla Carroceria - Chevrolet ONIX





Comisión Técnica APAT FICHA DE HOMOLOGACION



Plantilla Carroceria - Chevrolet ONIX

Plantilla para instalación spoiler original modelo ónix RS





Comisión Técnica APAT FICHA DE HOMOLOGACION



Peso del Automóvil

Peso con todos sus líquidos: refrigerantes, lubricantes, con el combustible sobrante y piloto con su indumentaria.

**PESO MINIMO: 980 Kg. incluido lastre cámara según art. 10.9.6
reglamento técnico**

Otras Consideraciones

El centro de apoyo de los pedales de freno y embrague se pueden desplazar hacia atrás hasta una distancia máxima de 40 mm. con respecto a la línea imaginaria que une los parantes delanteros de las puertas delanteras, a la altura de dichos centros de apoyo.-

Se permitirá la colocación de un rulemán en el alojamiento del cigueñal o en el volante para repartir la carga inercial centrífuga de la punta de la directa, solamente para evitar roturas.

Se permite la colocar spoiler (Modelo Original Onix RS) (con su respectiva plantilla)



Carrocería

Se autoriza trabajar localmente los pasarruedas traseros para permitir el alojamiento del resorte de suspensión.

ÚNICO PARAGOLPES HOMOLOGADO MODELO ORIGINAL



Comisión Técnica de APAT





Comisión Técnica APAT FICHA DE HOMOLOGACION



ANEXO I - 8/5/2026

Donde dice Relación Máxima de Compresión 10 a 1
Debe decir Relación Máxima de Compresión 10,3 a 1